

12CG54 N.B. A norma di legge il presente catalogo non può essere riprodotto nei testi e nelle rappresentazioni grafiche da ditte concorrenti. NOTES: According to the law in force, any text or graphic reproduction of this catalogue, even partial, is strictly prohibited.

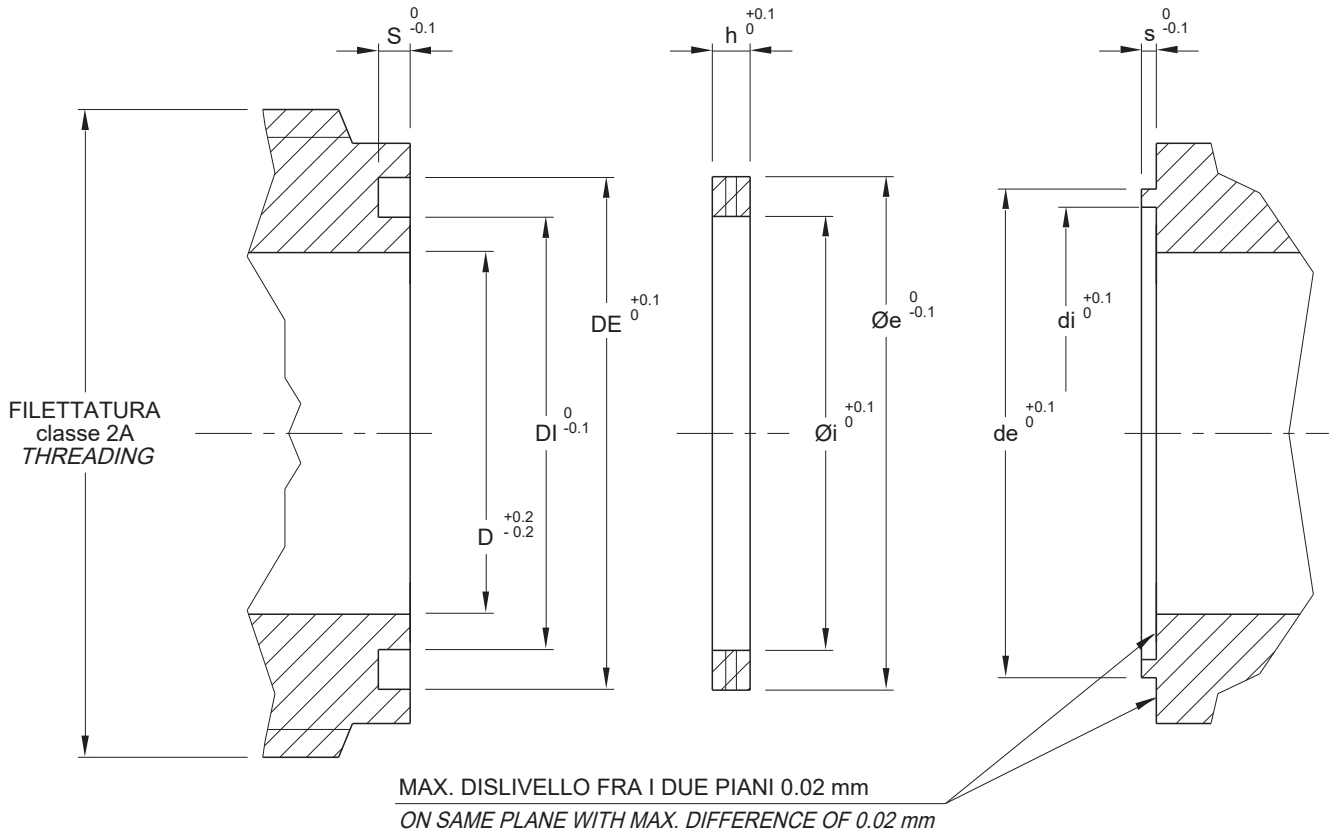

COSTRUZIONE COMPONENTI PER LA
REFRIGERAZIONE ED IL CONDIZIONAMENTO
COMPONENTS MANUFACTURING FOR
REFRIGERATION AND AIR CONDITIONING

DIMENSIONI DI ACCOPPIAMENTO ATTACCHI ROTALOCK DIMENSIONS TO MATCH ROTALOCK CONNECTIONS



IN GENERALE SPIGOLI VIVI SENZA BAVE
GENERALLY SHARP EDGES BURRS

COD. FRIGOMEC	RIFERIMENTO ALLA FILETTATURA REFERRED TO THREADING	SEDE - Rotalock SEAT - Rotalock				GUARNIZIONI PTFE PTFE GASKETS			DENTE - GHIERA GLAND - RING NUT		
		D	S	DI	DE	h	Øi	Øe	de	di	s
R0	3/4"-16UNF	8.2	1.5	10.75	14.3	1.5	11	14.3	13.5	11.9	0.6
R1	1" - 14UNS	13	1.5	15.55	19.1	1.5	15.8	19.1	18.3	16.7	0.6
R5	1 1/4" - 12UNF	19	1.5	21.85	25.4	1.5	22.1	25.4	24.6	23	0.6
R7	1 3/4" - 12UN	31	1.5	34.55	38.1	1.5	34.8	38.1	37.3	35.7	0.6
R9	2 1/4" - 12UN	41.5	1.5	46.7	50.9	1.5	46.95	50.9	50.1	47.85	0.6